

Lavatrice

Manuale dell'utente

WW60J4****

SAMSUNG

Sommario

| | |
|--|-----------|
| Informazioni sulla sicurezza | 3 |
| Istruzioni di sicurezza - Cosa sapere. | 3 |
| Simboli di sicurezza importanti | 3 |
| Importanti precauzioni di sicurezza | 4 |
| Informazioni sul simbolo WEEE (RAEE) | 12 |
| Installazione | 13 |
| Contenuto | 13 |
| Requisiti di installazione | 15 |
| Passaggi di installazione | 17 |
| Prima di iniziare | 23 |
| Impostazioni iniziali | 23 |
| Istruzioni per eseguire un bucato | 23 |
| Istruzioni per l'uso della vaschetta del detersivo | 26 |
| Operazioni | 29 |
| Pannello di controllo | 29 |
| Semplici passi per iniziare | 30 |
| Panoramica programmi | 31 |
| Impostazioni | 34 |
| Manutenzione | 35 |
| Eco pulizia cestello  | 35 |
| Smart Check  | 36 |
| Scarico di emergenza | 37 |
| Pulizia | 38 |
| Ripristino dopo il congelamento | 41 |
| Manutenzione della lavatrice dopo un lungo periodo di inutilizzo | 41 |
| Risoluzione dei problemi | 42 |
| Checkpoint | 42 |
| Codici informativi | 46 |
| Specifiche | 48 |
| Tabella tessuti | 48 |
| Aiutare l'ambiente | 49 |
| Foglio specifiche | 50 |
| Informazioni sui principali cicli di lavaggio | 53 |

Informazioni sulla sicurezza

Congratulazioni per l'acquisto della tua nuova lavatrice Samsung. Questo manuale contiene importanti informazioni riguardanti l'installazione, l'uso e la manutenzione del tuo nuovo apparecchio. Ti consigliamo di leggere le informazioni fornite in questa guida per conoscere i benefici e le funzioni della tua nuova lavatrice.

Istruzioni di sicurezza - Cosa sapere.

Leggere questa guida in tutte le sue parti per apprendere l'uso sicuro ed efficiente delle molte funzioni e caratteristiche di questo prodotto. Conservare questa guida con cura vicino all'apparecchio per future esigenze. Utilizzare l'apparecchio solo per lo scopo per il quale è stato prodotto, come descritto in questo manuale.

Le avvertenze e le importanti istruzioni di sicurezza riportate in questo manuale non coprono tutte le possibili condizioni e situazioni che possono verificarsi. E' responsabilità dell'utente utilizzare l'apparecchio con buon senso, prestando la massima attenzione e cura in fase di installazione, manutenzione e funzionamento.

Poiché le istruzioni operative qui descritte coprono i vari modelli disponibili, le caratteristiche della lavatrice acquistata possono differire leggermente da quelle descritte in questa guida e non tutti i simboli di avvertenza possono essere applicabili. In caso di domande o dubbi, rivolgersi al Centro assistenza di zona o visitare il sito www.samsung.com per trovare le informazioni necessarie.

Simboli di sicurezza importanti

Significato delle icone e dei simboli riportati in questo manuale dell'utente:

AVVERTENZA

Pericoli o pratiche non sicure che possono causare **lesioni personali gravi e/o danni alla proprietà**.

ATTENZIONE

Pericoli o pratiche non sicure che possono causare **lesioni personali e/o danni alla proprietà**.

NOTA

Indica il rischio di lesioni personali o danni materiali.

Informazioni sulla sicurezza

La simbologia di avvertenza ha lo scopo di prevenire eventuali lesioni personali.

Seguire le istruzioni scrupolosamente.

Una volta letto, si raccomanda di conservare il manuale con cura per future consultazioni.

Leggere tutte le istruzioni prima di utilizzare l'apparecchio.

Così come per tutte le apparecchiature che utilizzano elettricità e dispongono di parti in movimento, sussistono potenziali pericoli. Per un utilizzo sicuro dell'apparecchio, familiarizzare con le funzioni e prestare attenzione durante l'uso.

Importanti precauzioni di sicurezza

AVVERTENZA

Per evitare rischi di incendio, scariche elettriche o lesioni personali durante l'uso dell'apparecchio, seguire queste importanti precauzioni:

- 1.** Questo prodotto non deve essere utilizzato da bambini e adulti con ridotte capacità fisiche, sensoriali o mentali o persone prive di esperienza o conoscenza, a meno che siano state fornite loro istruzioni per l'uso da parte di una persona responsabile della loro sicurezza o che sovrintenda all'uso dell'apparecchio.
- 2. Per l'uso in Europa:** Questo apparecchio può essere utilizzato da bambini di età superiore agli 8 anni e da persone con ridotte capacità fisiche, sensoriali o mentali o prive di esperienza o conoscenza, sotto la supervisione di una persona responsabile o nel caso in cui siano state fornite loro istruzioni per un uso sicuro dell'apparecchio e dei pericoli che esso comporta. Non consentire ai bambini di giocare con l'apparecchio. La pulizia e la manutenzione dell'apparecchio non devono essere svolte da bambini senza la supervisione di un adulto.
- 3.** Sorvegliare i bambini affinché non giochino con l'apparecchio.
- 4.** Se il cavo di alimentazione è danneggiato, richiederne la sostituzione al produttore, a un tecnico dell'assistenza o un tecnico specializzato al fine di evitare potenziali pericoli
- 5.** Utilizzare il nuovo set di tubi in dotazione all'apparecchio senza riutilizzare i tubi vecchi.

-
6. Verificare che tappeti o altri oggetti non ostruiscano le aperture di ventilazione dell'apparecchio se queste sono poste alla base del prodotto.
 7. **Per l'uso in Europa:** Senza una costante supervisione da parte di un adulto, i bambini di età inferiore ai 3 anni devono essere tenuti lontani dall'apparecchio.

ATTENZIONE

8. Per evitare i rischi connessi a un ripristino involontario del fusibile termico, non alimentare l'apparecchio attraverso un commutatore esterno, come ad esempio un timer, né collegarlo a un circuito regolarmente attivato/disattivato dalla utility.

Avvertenze per installazioni critiche

AVVERTENZA

L'installazione di questo apparecchio deve essere eseguita da un tecnico qualificato o da un centro di assistenza autorizzato.

- Il mancato rispetto di questa precauzione può causare scariche elettriche, incendi, esplosione, malfunzionamenti o lesioni.

L'apparecchio è pesante, pertanto prestare attenzione nel sollevarlo.

Inserire la spina elettrica in una presa elettrica a muro da 220 - 240 VCA / 50 Hz o maggiore ed accertarsi che l'uso della presa sia esclusivo. Non utilizzare mai un cavo di prolunga.

- L'uso di prese multiple o di prolungha può causare scariche elettriche o un incendio.
- Assicurarsi che la tensione, la frequenza e la corrente siano quelle previste nelle specifiche del prodotto. Il mancato rispetto di questa precauzione può causare scariche elettriche o un incendio. Inserire saldamente la spina nella presa di corrente.

Con un panno asciutto, rimuovere regolarmente eventuali sostanze estranee quali polvere o acqua dai terminali elettrici e dai contatti.

- Scollegare la spina elettrica e pulirla con un panno asciutto.
- Il mancato rispetto di questa precauzione può causare scariche elettriche o un incendio.
- Collegare la spina del cavo di alimentazione a una presa di corrente rispettando la direzione del cavo, in modo che scorra lungo il pavimento.

Inserendo la spina nella direzione opposta, i fili elettrici all'interno del cavo potrebbero subire danni e causare scariche elettriche o un incendio.

Informazioni sulla sicurezza

Tenere tutti i materiali di imballaggio lontano dalla portata dei bambini, poiché possono essere pericolosi.

- Se un bambino inserisce la testa in un sacchetto, può rischiare il soffocamento. Qualora l'apparecchio, il cavo di alimentazione o la spina del cavo siano danneggiati, contattare il più vicino centro di assistenza.

Questo apparecchio deve disporre di un'ideale messa a terra.

Non effettuare la messa a terra utilizzando una tubatura del gas, una tubatura dell'acqua in plastica o una linea telefonica.

- La mancata osservanza di questa precauzione può causare scariche elettriche, incendi, esplosioni o malfunzionamenti del prodotto.
- Non collegare mai il cavo di alimentazione a una presa non dotata di messa a terra e controllare sempre che la messa a terra sia effettuata secondo quanto previsto dalle normative locali vigenti.

Non installare l'apparecchio vicino ad una fonte di calore o materiale infiammabile.

Non installare l'apparecchio in un locale soggetto a umidità, fumi d'olio o polvere, luce solare diretta o acqua (pioggia).

Non installare l'apparecchio in un luogo esposto a basse temperature.

- Il gelo potrebbe provocare la rottura delle tubature.

Non installare l'apparecchio in un luogo esposto a perdite di gas.

- La mancata osservanza di questa precauzione può causare scariche elettriche o incendi.

Non utilizzare trasformatori elettrici.

- La mancata osservanza di questa precauzione può causare scariche elettriche o incendi.

Non usare prese di corrente o cavi di alimentazione danneggiati o prese di corrente allentate.

- La mancata osservanza di questa precauzione può causare scariche elettriche o incendi.

Non tirare o piegare eccessivamente il cavo di alimentazione.

Non torcere o annodare il cavo di alimentazione.

Non agganciare il cavo elettrico a oggetti metallici, non collocarvi sopra oggetti pesanti, non far correre il cavo tra oggetti, né spingere il cavo dietro l'apparecchio.

- La mancata osservanza di questa precauzione può causare scariche elettriche o incendi.

Non estrarre la spina dalla presa di corrente tirando il cavo.

- Scollegare la presa di corrente afferrando il cavo per la spina.
- Il mancato rispetto di questa precauzione può causare scariche elettriche o un incendio.

L'apparecchiatura deve essere posizionata in modo da avere facile accesso alla spina, alle prese del carico dell'acqua e alle tubazioni di scarico.

Precauzioni durante l'installazione

ATTENZIONE

Posizionare l'apparecchio in modo che la spina elettrica sia facilmente accessibile.

- Il mancato rispetto di questa precauzione può causare scariche elettriche o un incendio per una eventuale perdita di corrente.

Installare l'apparecchio su una superficie livellata e stabile in grado di sopportarne il peso.

- Il mancato rispetto di questa indicazione può comportare vibrazioni anomale, rumore o un malfunzionamento del prodotto.

Avvertenze per usi critici

AVVERTENZA

Se il prodotto è inondato, chiedere i rubinetti dell'acqua, disattivare l'alimentazione e contattare immediatamente il più vicino centro di assistenza autorizzato.

- Non toccare la spina elettrica con le mani bagnate.
- Il mancato rispetto di questa precauzione può causare scariche elettriche.

Se l'apparecchio genera un rumore anomalo, odore di bruciato o fumo, scollegare immediatamente la spina di alimentazione e rivolgersi al più vicino centro di assistenza autorizzato.

- Il mancato rispetto di questa precauzione può causare scariche elettriche o un incendio.

In caso di perdita di gas (per es. propano, GPL, ecc), ventilare immediatamente il locale senza toccare la spina elettrica. Non toccare l'apparecchio né il cavo di alimentazione.

- Non utilizzare ventole elettriche.
- Una scintilla potrebbe causare una esplosione o un incendio.

Non permettere ai bambini di giocare dentro o sopra la lavatrice. Inoltre, in caso di smaltimento dell'apparecchio, separare la leva dello sportello.

- Se intrappolato all'interno dell'apparecchio, un bambino potrebbe soffocare.

Prima di utilizzare il prodotto, rimuovere gli imballaggi (polistirene) fissati sul fondo.

Non effettuare il lavaggio di indumenti sporchi di benzina, cherosene, gasolio, diluenti o altre sostanze infiammabili o esplosive.

- Il mancato rispetto di questa precauzione può causare un incendio o una esplosione.

Informazioni sulla sicurezza

Non aprire la lavatrice con forza durante il funzionamento (lavaggio ad alta temperatura/asciugatura/centrifuga).

- La fuoriuscita di acqua bollente potrebbe provocare ustioni o bagnare il pavimento provocando possibili cadute. Ciò potrebbe provocare lesioni.
- L'apertura forzata dello sportello potrebbe danneggiare il prodotto o provocare lesioni.

Non inserire le mani al di sotto della lavatrice durante il lavaggio.

- Ciò potrebbe provocare lesioni.

Non toccare la spina elettrica con le mani bagnate.

- La mancata osservanza di questa precauzione può causare una scarica elettrica.

Non spegnere l'apparecchio scollegando la spina dalla presa di corrente mentre è in funzione.

- Il reinserimento della spina nella presa di corrente può causare scintille, scariche elettriche o un incendio.

Non permettere ai bambini o alle persone con ridotte capacità fisiche o mentali di utilizzare l'apparecchio senza una adeguata supervisione. Non permettere ai bambini di arrampicarsi sopra o penetrare all'interno della lavatrice.

- La mancata osservanza di questa precauzione può causare scariche elettriche, ustioni o lesioni.

Non inserire le mani o oggetti metallici al di sotto della lavatrici durante il funzionamento.

- Ciò potrebbe provocare lesioni.

Non scollegare mai la lavatrice tirando il cavo per estrarre la spina dalla presa. Afferrare sempre la spina e tirarla verso di sé per estrarla dalla presa.

- Un cavo danneggiato può causare un cortocircuito, un incendio o una scarica elettrica.

Non tentare di riparare, smontare o modificare l'apparecchio autonomamente.

- Non utilizzare fusibili (quali cavi di rame, acciaio, ecc) diversi dai fusibili standard.
- Se l'apparecchio deve essere riparato o reinstallato, rivolgersi al più vicino centro di assistenza autorizzata.
- Il mancato rispetto di questa precauzione può causare scariche elettriche, incendi, malfunzionamenti del prodotto o lesioni.

Qualora il tubo di carico dell'acqua si allenti e provochi una fuoriuscita di acqua dalla lavatrice, scollegarla dalla presa di corrente.

- Il mancato rispetto di questa precauzione può causare scariche elettriche o un incendio.

Scollegare la spina dalla presa di corrente in caso di prolungato inutilizzo dell'apparecchio o durante un temporale con fulmini.

- Il mancato rispetto di questa precauzione può causare scariche elettriche o un incendio.

Qualora sostanze estranee penetrino nell'apparecchio, scollegare la spina dalla presa di corrente e contattare il più vicino Centro di assistenza Samsung.

- La mancata osservanza di questa precauzione può causare scariche elettriche o incendi.

Non lasciare che bambini o animali domestici giochino dentro o sopra il prodotto. Lo sportello della lavastoviglie non si apre facilmente dall'interno e bambini e animali potrebbero subire gravi lesioni se intrappolati all'interno dell'apparecchio.

Precauzioni d'uso

ATTENZIONE

Se la lavatrice è contaminata da una sostanza estranea come detersivo, sporco, residui di cibo o altro, scollegare la spina dalla presa e pulire l'apparecchio utilizzando un panno morbido inumidito.

- In caso contrario, l'apparecchio potrebbe scolorirsi, deformarsi, danneggiarsi o arrugginirsi.

Il vetro anteriore potrebbe rompersi a seguito di un forte impatto. Prestare attenzione nell'uso della lavatrice.

- In caso di rottura il vetro potrebbe provocare lesioni.

Dopo un guasto di carico dell'acqua o durante il ricollegamento del tubo di carico, aprire il rubinetto lentamente.

Aprire il rubinetto di carico dell'acqua lentamente dopo un periodo di prolungato inutilizzo.

- La pressione dell'acqua nel tubo di carico o nelle tubazioni potrebbe danneggiare alcune parti del prodotto o provocare perdite d'acqua.

In caso di perdite d'acqua, controllare eventuali segni di fuoriuscita.

- Se per un guasto allo scarico la lavatrice si allaga durante l'uso, ciò può comportare scariche elettriche o un incendio.

Inserire il bucato completamente nella lavatrice in modo che non resti impigliato nello sportello.

- Qualora resti impigliato nello sportello, il bucato potrebbe danneggiarsi o danneggiare la lavatrice o provocare perdite d'acqua.

Chiudere il rubinetto di carico dell'acqua in caso di inutilizzo della lavatrice.

Assicurarsi che le viti del connettore del tubo di carico siano correttamente serrate.

- Il mancato rispetto di questa precauzione può causare scariche elettriche o lesioni.

Assicurarsi che la guarnizione di gomma non sia contaminata da sostanze estranee (es. detriti, fili, capelli, ecc.).

- Qualora sostanze estranee restino impigliati nello sportello e gli impediscano di chiudersi correttamente, potrebbero verificarsi perdite d'acqua.

Aprire il rubinetto di carico dell'acqua e verificare la perfetta tenuta del connettore della tubazione prima di utilizzare il prodotto.

- Qualora le viti del connettore del rubinetto di carico dell'acqua siano allentate, ciò potrebbe provocare perdite d'acqua.

Informazioni sulla sicurezza

Il prodotto acquistato è progettato esclusivamente per usi domestici.

L'uso del prodotto per scopi commerciali viene considerato un uso improprio. In questo caso, il prodotto non è coperto dalla garanzia standard fornita da Samsung e ad essa non potrà essere attribuita alcuna responsabilità per eventuali malfunzionamenti o danni derivanti da tale uso improprio.

Non salire sul prodotto né appoggiarvi sopra oggetti (biancheria, candele e sigarette accese, piatti, sostanze chimiche, oggetti metallici, ecc.).

- Ciò può provocare scariche elettriche, un incendio o problemi al prodotto o lesioni personali.

Non spruzzare sostanze volatili come per esempio insetticidi sulla superficie dell'apparecchio.

- Oltre ad essere dannosi per l'uomo, possono causare scariche elettriche, incendi o malfunzionamenti.

Non posizionare vicino alla lavatrice oggetti che generano campi elettromagnetici.

- Ciò potrà comportare lesioni dovute ad eventuali malfunzionamenti.

L'acqua drenata durante un ciclo di lavaggio ad alta temperatura o di asciugatura è bollente. Non toccare il tubo dell'acqua.

- La mancata osservanza di questa precauzione può causare ustioni o lesioni.

Non lavare, centrifugare o asciugare sedute impermeabili, tappetini o indumenti a meno che tali oggetti non riportino le istruzioni di lavaggio.

(*): Coperte di lana, impermeabili, indumenti da pesca, pantaloni da sci, sacchi a pelo, copri pannolini, tute e teli copri biciclette, motociclette e auto, ecc.

- Non lavare tappeti spessi e rigidi anche se riportanti l'etichetta di lavaggio in lavatrice. Ciò può portare a lesioni o danni alla lavatrice, le pareti, il pavimento o agli indumenti causate da vibrazioni anomale.
- Non lavare tappeti o tappetini con il fondo gommato. Il fondo in gomma può staccarsi ed incollarsi sull'interno del cestello, provocando malfunzionamenti come assenza di scarico.

Non azionare la lavatrice senza che il cassetto del detersivo sia montato.

- Ciò può portare a scariche elettriche o lesioni provocate da perdite d'acqua.

Non toccare l'interno del cestello durante o subito dopo un ciclo di asciugatura poiché è bollente.

- Ciò potrebbe provocare bruciature.

Non inserire le mani nel cassetto del detersivo.

- Ciò può provocare lesioni poiché le mani potrebbero restare intrappolate dal dispositivo di carico del detersivo.
- La guida del detersivo liquido (solo modelli che ne sono dotati) non viene utilizzata per il detersivo in polvere. Rimuovere la guida in caso di uso di un detersivo in polvere.

Non inserire oggetti (come scarpe, scarti alimentari, animali) diversi dagli indumenti all'interno della lavatrice.

- Ciò potrà danneggiare la lavatrice o provocare lesioni ed anche la morte degli animali domestici a causa delle elevate vibrazioni.

Non premere i pulsanti usando oggetti appuntiti quali spille, coltelli, unghie, ecc.

- La mancata osservanza di questa precauzione può causare scariche elettriche o lesioni.

Non lavare indumenti sporchi di olio, creme o lozioni specifiche per la cura della pelle o usate in cliniche di bellezza.

- Ciò potrà deformare la guarnizione in gomma provocando conseguenti perdite d'acqua.

Non lasciare a lungo oggetti metallici quali spille, spille per capelli o candeggina nel cestello.

- Ciò potrebbe provocare la formazioni di ruggine nel cestello.
- Qualora si noti la formazione iniziale della ruggine sulla superficie del cestello, applicare un detergente neutro sulla superficie ed usare una spugna per pulire. Non usare mai una spazzola metallica.

Non usare detersivi in polvere direttamente e non lavare, sciacquare o centrifugare indumenti sporchi di detersivi.

- Ciò può innescare una combustione o accensione spontanea a causa del calore generato dall'ossidazione dell'olio.

Non utilizzare acqua proveniente da dispositivi di raffreddamento/riscaldamento.

- La mancata osservanza di questa indicazione può causare problemi durante l'uso della lavatrice.

Non utilizzare detergente naturale per le mani nella lavatrice.

- Qualora si indurisca e si accumuli all'interno della lavatrice, potrebbe causare problemi all'apparecchio, scolorirlo, arrugginarlo o generare cattivi odori.

Inserire calze ed indumenti intimi in una retina e lavarli insieme al resto del bucato.

Non lavare oggetti voluminosi come le lenzuola all'interno di una retina.

- La mancata osservanza di questa precauzione può comportare la generazione di vibrazioni anomale.

Non utilizzare detersivi induriti.

- Qualora si accumulino all'interno della lavatrice, potranno provocare perdite d'acqua.

Assicurarsi che le tasche degli indumenti da lavare siano vuote.

- Gli oggetti duri, spigolosi come monete, spille, chiodi o pietre possono seriamente danneggiare l'apparecchio.

Non lavare indumenti con grandi bottoni, cerniere o altri oggetti metallici pesanti.

Separare i capi da lavare per colore e impostare il ciclo di lavaggio, temperatura dell'acqua e funzione aggiuntive.

- Ciò potrà scolorire o danneggiare i tessuti.

Prestare attenzione che i bambini non infilino le dita nello sportello durante la chiusura.

- Il mancato rispetto di questa precauzione può portare a lesioni.

Informazioni sulla sicurezza

Avvertenze per lavaggi delicati

AVVERTENZA

Non pulire l'apparecchio spruzzandovi direttamente sopra acqua.

Non usare detergenti acidi aggressivi.

Non usare benzene, diluenti o alcol per pulire l'apparecchio.

- Il mancato rispetto di questa precauzione può causare scolorimento, deformazione, danni, scariche elettriche o un incendio.

Prima della pulizia o della manutenzione, scollegare la spina dalla presa di corrente.

- Il mancato rispetto di questa precauzione può causare scariche elettriche o un incendio.

Informazioni sul simbolo WEEE (RAEE)

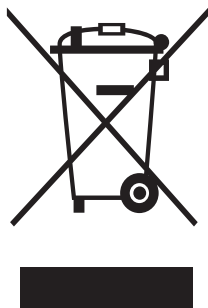

Corretto smaltimento del prodotto (rifiuti elettrici ed elettronici)

(Applicabile nei Paesi con sistemi di raccolta differenziata)

Il simbolo riportato sul prodotto, sugli accessori o sulla documentazione indica che il prodotto e i relativi accessori elettronici (quali caricabatterie, cuffie e cavi USB) non devono essere smaltiti unitamente ad altri rifiuti al termine del ciclo di vita. Per evitare eventuali danni all'ambiente o alla salute causati dallo smaltimento non corretto dei rifiuti, si invita l'utente a separare il prodotto e i suddetti accessori da altri tipi di rifiuti, conferendoli ai soggetti autorizzati al loro smaltimento secondo quanto previsto dalle normative locali.

Gli utenti domestici sono invitati a contattare il rivenditore presso il quale è stato acquistato il prodotto o l'autorità competente per tutte le informazioni relative alla raccolta differenziata di questo tipo di materiali.

Gli utenti professionali (imprese e professionisti) sono invitati a contattare il proprio fornitore e verificare i termini e le condizioni del contratto di acquisto. Questo prodotto e i relativi accessori elettronici non devono essere smaltiti unitamente ad altri rifiuti commerciali.

Per ulteriori informazioni sull'impegno ambientale di Samsung e sugli obblighi normativi specifici dei singoli prodotti es. REACH visitare la pagina: samsung.com/uk/aboutsamsung/samsungelectronics/corporatecitizenship/data_corner.html

Prima di iniziare

Impostazioni iniziali

Eseguire la Calibrazione (consigliata)

La Calibrazione garantisce un'accurata rilevazione del peso del bucato nel cestello. Verificare che il cestello sia vuoto prima di eseguire la Calibrazione.

1. Spegner e riaccendere la lavatrice.
2. Tenere premuto il tasto **Temp.** e **Fine Programmata** simultaneamente per 3 secondi per accedere alla modalità Calibrazione. Comparirà il messaggio "Cb".
3. Premere nuovamente **Avvio/Pausa** per iniziare il nuovo ciclo di Calibrazione.
4. Il cestello continuerà a ruotare in senso orario e antiorario per circa 3 minuti.
5. Al termine del ciclo sul display comparirà "0" e la lavatrice si spegnerà automaticamente.
6. La lavatrice è ora pronta per l'uso.

Istruzioni per eseguire un bucato

PASSO 1 Separare

Separare il bucato secondo questi criteri:

- Etichette di lavaggio: Separare il bucato raggruppandolo per cotone, sintetici misti, seta, lana e rayon.
- Colore: Separare gli indumenti bianchi da quelli colorati.
- Dimensione: L'inserimento nella lavatrice di capi di diverse dimensioni migliora le prestazioni di lavaggio.
- Delicatezza: Lavare i capi delicati separatamente dal resto del bucato usando il programma Easy Iron (Stiro Facile), adatto a tende, capi in pura lana vergine e seta. Controllare le etichette di lavaggio apposte su ogni indumento.

NOTA

Controllare le etichette dei capi e suddividerli di conseguenza prima di avviare il lavaggio.

PASSO 2 Vuotare le tasche

Svuotare tutte le tasche dei capi da lavare.

- Gli oggetti metallici quali monete, spille e bottoni apposti sugli indumenti possono danneggiare altri indumenti così come il cestello.

Rivoltare gli indumenti che posseggono bottoni e ricami.

- Se le cerniere dei pantaloni e delle giacche restano aperte durante il lavaggio, il cestello potrebbe restare danneggiato. Chiudere le cerniere e fissarle con un laccio.
- Gli indumenti con lacci lunghi possono restare impigliati con altri indumenti. Assicurarsi di fissare i lacci prima di iniziare il lavaggio.

Prima di iniziare

PASSO 3 Usare una retina per bucato

- I reggiseni (lavabili in acqua) devono essere riposti in una retina per bucato. Le parti metalliche dei reggiseni possono rompersi e rovinare gli altri indumenti.
- Gli indumenti di piccole dimensioni e sottili come i calzini, i guanti, le calze ed i fazzoletti possono restare impigliati nello sportello. Riporli dentro una retina per bucato.
- Non lavare le retine da sole senza altri indumenti. Ciò potrebbe causare vibrazioni anomale in grado di spostare la lavatrice e di causare lesioni.

PASSO 4 Prelavaggio (se necessario)

Se il bucato da lavare è molto sporco, selezionare l'opzione Prewash (Prelavaggio) per il programma selezionato. Selezionando l'opzione Prewash (Prelavaggio), assicurarsi di versare del detersivo in polvere nel comparto del lavaggio principale.

PASSO 5 Determinare la capacità di carico

Non sovraccaricare la lavatrice. Un sovraccarico può provocare un lavaggio non corretto. Per la capacità di carico per la tipologia di indumenti, vedere la pagina 31.

NOTA

Quando si lavano lenzuola o trapunte il tempo di lavaggio potrebbe essere superiore, oppure l'efficienza della centrifuga potrebbe non essere soddisfacente. Per lenzuola e trapunte, si consiglia una velocità massima della centrifuga di 800 rpm e una capacità di carico non superiore a 2 kg.

ATTENZIONE

Se il carico del bucato è sbilanciato e sul display appare il codice informativo "Ub", ridistribuire uniformemente il carico. Un carico sbilanciato può ridurre le prestazioni della centrifuga.



PASSO 6 Usare un detersivo idoneo

Il detersivo da utilizzare dipende dal tipo di tessuto da lavare (cotone, sintetico, delicato, lana), dal colore, dalla temperatura di lavaggio e dal grado di sporco. Usare sempre detersivi a ridotta formazione di bolle studiati appositamente per il lavaggio con lavatrici automatiche.

NOTA

- Seguire le istruzioni riportate sulla confezione del detersivo riguardo a peso del bucato, grado di sporco e durezza dell'acqua della zona di residenza. Se non si conosce la durezza dell'acqua della propria zona, contattare l'ente locale preposto.
- Non usare detersivi che tendono ad aggregarsi e a solidificarsi. Questo detersivo può rimanere dopo un ciclo di risciacquo, ostruendo lo scarico.

ATTENZIONE

Quando si lavano capi in lana usando il programma **LANA** , usare solo detersivo liquido neutro. Se si usa detersivo in polvere con il programma **LANA**  per lavare capi in lana, questo può restare nel bucato e scolorire gli indumenti.

Capsule per bucato

Per ottenere risultati ottimali dall'uso delle capsule, seguire le istruzioni seguenti.

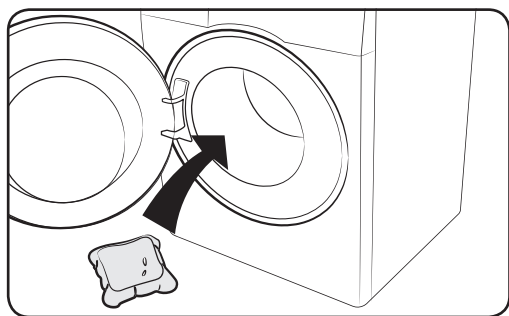

- 1.** Inserire la capsula sul fondo del cestello vuoto verso la parte posteriore.

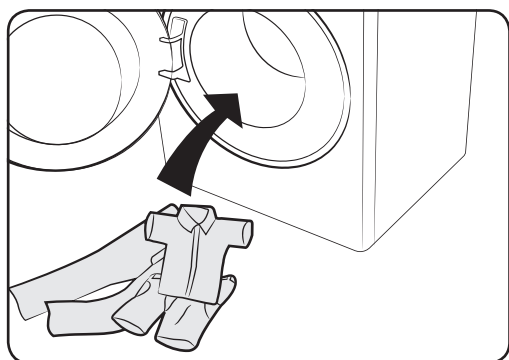

- 2.** Inserire il bucato nel cestello sopra la capsula.

Prima di iniziare

ATTENZIONE

Per i programmi che utilizzano acqua fredda con una durata inferiore ad un'ora, si consiglia di utilizzare detersivo liquido. In caso contrario la capsula potrebbe non sciogliersi completamente.

Istruzioni per l'uso della vaschetta del detersivo

La lavatrice è dotata di una vaschetta a tre comparti per l'erogazione del detersivo: il comparto sinistro per il lavaggio principale, quello anteriore destro per l'ammorbidente mentre quello posteriore destro per il prelavaggio.

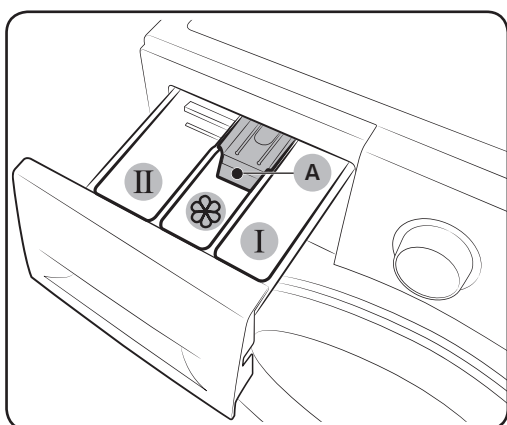



- 01** **I** **Comparto prelavaggio:** Versare del detersivo per prelavaggio o dell'amido.
- 02** **II** **Comparto lavaggio principale:** Versare detersivo per il lavaggio principale, addolcente per acqua dura, detersivo per ammollo, candeggina e/o smacchiatore.
- 03**  **Comparto ammorbidente:** Versare ammorbidente per tessuti. Non superare il livello max (A).

ATTENZIONE

- Non aprire la vaschetta del detersivo durante il funzionamento della lavatrice.
- Non utilizzare i seguenti tipi di detersivo:
 - Tipi di pastiglie o capsule
 - Tipi di palline o retine
- Per evitare l'otturazione della vaschetta, i detersivi concentrati o molto densi (ammorbidenti o detergenti) devono essere diluiti in acqua prima di essere versati.
- Selezionando Fine Programmata, non versare il detersivo direttamente nel cestello. In caso contrario, il detersivo potrebbe scolorire gli indumenti. Usare la vaschetta del detersivo quando Fine Programmata è selezionata.

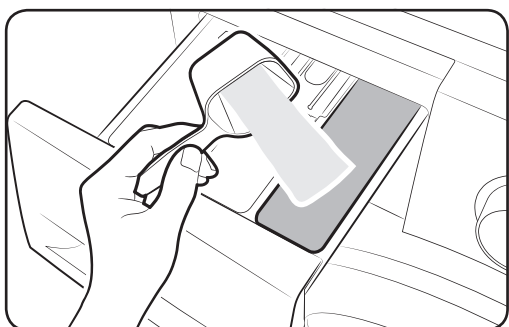
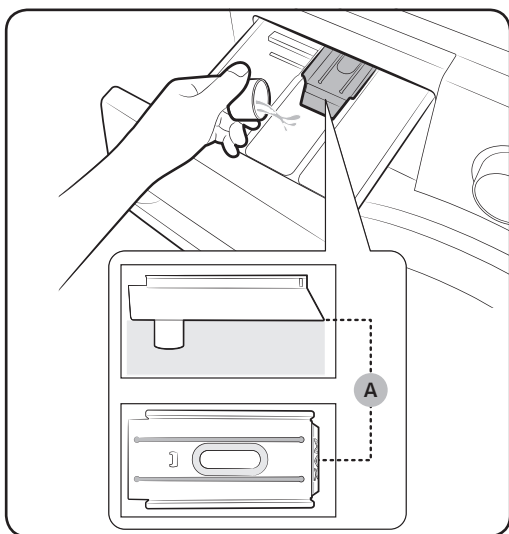
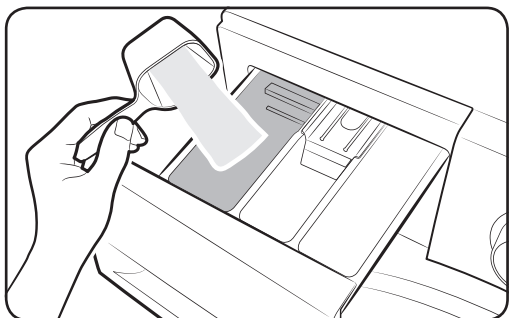
Per versare i detersivi nella vaschetta



1. Estrarre il cassetto del detersivo facendolo scorrere verso l'esterno.
2. Versare il detersivo nel **II comparto lavaggio principale** come consigliato dal costruttore. Per usare detersivo liquido, vedere pagina 28.
3. Versare l'ammorbidente nel  **comparto ammorbidente**. Non superare il livello max (A).
4. Per effettuare il prelavaggio, versare il detersivo nel **I comparto prelavaggio** come consigliato dal costruttore.
5. Chiudere la vaschetta del detersivo.

Prima di iniziare

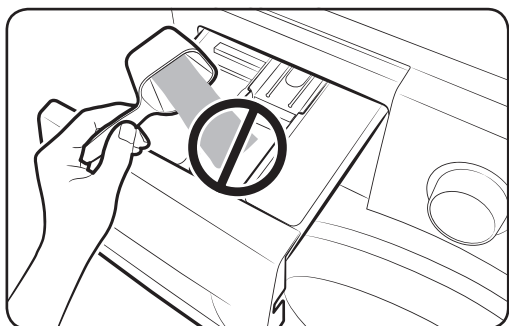

⚠ ATTENZIONE

- Non versare detersivo in polvere nella vaschetta del detersivo liquido.
- L'ammorbidente concentrato deve essere diluito con acqua prima di essere versato.
- Non versare detersivo per il lavaggio principale nel  comparto ammorbidente.

Per usare detersivo liquido (solo modelli che ne sono dotati)

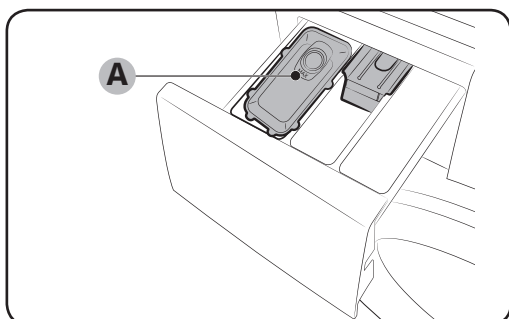

Inserire per primo il contenitore per liquidi in dotazione nel **II** comparto lavaggio principale. Quindi, versare il detersivo liquido nel contenitore sotto la linea max (A).

⚠ ATTENZIONE

- Non oltrepassare la linea massima contrassegnata all'interno del contenitore.
- Rimuovere la vaschetta del detersivo liquido caso di uso di un detersivo in polvere.

Operazioni

Pannello di controllo

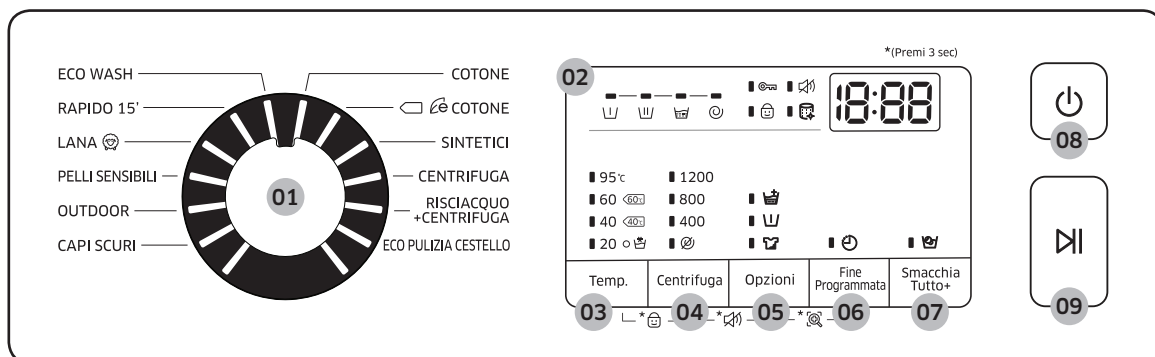

| | |
|-------------------------------|---|
| 01 Selettore programma | Ruotare il selettore dei programmi per impostare un programma di lavaggio. |
| 02 Display | Il display mostra le informazioni relative al programma corrente ed il tempo residuo stimato o un codice informativo in caso dell'insorgenza di un problema. |
| 03 Temp. | Premere per cambiare la temperatura dell'acqua del programma corrente. |
| 04 Centrifuga | Premere per cambiare la velocità di centrifuga del programma corrente. <ul style="list-style-type: none"> • Mantieni risciacquo: L'acqua di risciacquo viene trattenuta in modo da lasciare il bucato in ammollo. Per estrarre il bucato, effettuare una operazione di scarico o di centrifuga. • Nessuna centrifuga ∅: Il cestello non centrifuga dopo lo scarico finale. |
| 05 Opzioni | Premere per selezionare una opzione tra Intensivo, Prelavaggio, e Risciacquo+. Premere nuovamente per deselezionare. |
| 06 Fine Programmata | Fine Programmata permette di impostare l'orario finale del programma corrente. In base alle proprie impostazioni l'orario di inizio del programma verrà determinato dalla logica interna dell'apparecchio. Ad esempio, questa impostazione è utile per programmare l'orario di completamento di un lavaggio all'orario di rientro a casa dal lavoro. <ul style="list-style-type: none"> • Premere per selezionare un numero di ore preimpostato. |

Operazioni

| | |
|---------------------------|--|
| 07 Smacchia Tutto+ | Premere per attivare/disattivare la funzione Smacchia Tutto+. Questa funzione aiuta a rimuovere la maggior parte delle macchie più ostinate. |
| 08 Accensione | Premere il tasto Accensione per accendere la lavatrice. |
| 09 Avvio/Pausa | Per attivare o interrompere il lavaggio. |

Semplici passi per iniziare

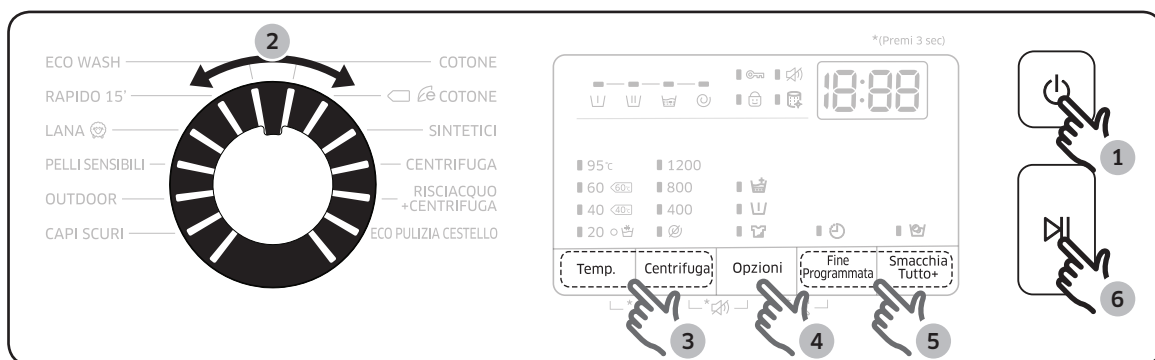

1. Premere il tasto **Accensione** per accendere la lavatrice.
2. Ruotare il **Selettore programma** per impostare un programma di lavaggio.
3. Cambiare le impostazioni del programma (Temp. e Centrifuga) a piacere.
4. Per aggiungere una opzione, premere **Opzioni**. Usare nuovamente il tasto per scegliere gli elementi preferiti.
5. L'apparecchio è dotato di due comodi tasti **Smacchia Tutto+** e **Fine Programmata**. Per usare una delle funzioni, premere il corrispondente tasto.
6. Premere **Avvio/Pausa**.

Per cambiare il programma durante il funzionamento

1. Premere **Avvio/Pausa** per interrompere il funzionamento.
2. Selezionare un diverso programma.
3. Premere nuovamente **Avvio/Pausa** per iniziare il nuovo ciclo di lavaggio.

Panoramica programmi



Programmi standard

| Programma | Descrizione | Carico max (kg) |
|--|---|-----------------|
| COTONE | <ul style="list-style-type: none"> Per cotone, lenzuola, tovaglie, intimo, asciugamani, camicie. <p>Il tempo di lavaggio e il numero dei cicli di risciacquo vengono automaticamente regolati in base al carico.</p> | Max |
|  COTONE | <ul style="list-style-type: none"> Prestazioni ottimali e basso consumo energetico per cotone, lenzuola, tovaglie, intimo, asciugamani, camicie. Per avere un risparmio energetico, la temperatura di lavaggio effettiva può essere inferiore a quanto indicato. | Max |
| SINTETICI | <ul style="list-style-type: none"> Per camicette o magliette in poliestere (diolen, trevira), poliammide (perlon, nylon) o materiali simili. | 3 |
| CENTRIFUGA | <ul style="list-style-type: none"> Prevede un ulteriore processo di centrifuga per rimuovere efficacemente l'acqua dal bucato. | - |
| RISCIACQUO+CENTRIFUGA | <ul style="list-style-type: none"> Prevede un risciacquo aggiuntivo dopo l'erogazione dell'ammorbidente. | - |
| ECO PULIZIA CESTELLO | <ul style="list-style-type: none"> Questo programma esegue la pulizia del cestello rimuovendo sporco e batteri. Eseguire la pulizia del cestello ogni 40 lavaggi senza detersivi o candeggina. Assicurarsi che il cestello sia vuoto. Non utilizzare agenti di pulizia per la pulizia del cestello. | - |
| ECO WASH | <ul style="list-style-type: none"> Il programma ecobubble a bassa temperatura aiuta a ridurre il consumo di corrente. | 3 |
| RAPIDO 15' | <ul style="list-style-type: none"> Per lavare rapidamente indumenti poco sporchi o dal peso inferiore a 2,0 kg. | 2 |

Operazioni

| Programma | Descrizione | Carico max (kg) |
|--|---|-----------------|
| LANA  | <ul style="list-style-type: none">• Specifico per capi in lana lavabili in lavatrice e carico inferiore a 1,5 kg.• Il programma LANA prevede una speciale azione di lavaggio e ammollo per proteggere le fibre di lana dal restringimento e dalla deformazione.• Si consiglia l'uso di un detersivo neutro. | 1,5 |
| PELLI SENSIBILI | <ul style="list-style-type: none">• Questo programma prevede un lavaggio ad alta temperatura e risciacqui aggiuntivi per garantire la completa rimozione del detersivo dai capi lavati. | 3 |
| OUTDOOR | <ul style="list-style-type: none">• Per abbigliamento outdoor, da sci e indumenti sportivi realizzati in materiali tecnologici quali spandex, stretch e microfibra. | 2 |
| CAPISCURI | <ul style="list-style-type: none">• Questo programma prevede cicli aggiuntivi di risciacquo e una velocità di centrifuga ridotta per garantire che gli indumenti vengano lavati in modo delicato e risciacquati con cura. | 3 |

Opzioni

| Opzione | Descrizione |
|---|--|
|  Intensivo | <ul style="list-style-type: none">• Idoneo per indumenti molto sporchi. Il tempo di ogni programma è maggiore rispetto al normale. |
|  Prelavaggio | <ul style="list-style-type: none">• Questo programma aggiunge un ciclo di prelavaggio prima del lavaggio principale. |
|  Risciacquo+ | <ul style="list-style-type: none">• Premere questo tasto per aggiungere ulteriori cicli di risciacquo. |

Fine Programmata

E' possibile impostare la lavatrice in modo da completare automaticamente il ciclo di lavaggio in un secondo momento, selezionando un ritardo compreso tra 1 e 19 ore (con incrementi di 1 ora). L'orario visualizzato indica l'orario nel quale la lavastoviglie terminerà il programma impostato.

1. Selezionare un programma. Quindi cambiare le impostazioni se necessario.
2. Premere **Fine Programmata** più volte fino a visualizzare l'orario finale desiderato.
3. Premere **Avvio/Pausa**.
La spia corrispondente si accende mentre l'orologio segna il tempo.
4. Per annullare il programma **Fine Programmata** riavviare la lavatrice premendo **Accensione**.

Caso di vita reale

Si desidera terminare un programma di due ore fra 3 ore a partire da ora. Per fare ciò, aggiungere l'opzione Fine Programmata al programma corrente con una impostazione di 3 ore, quindi premere **Avvio/Pausa** alle 14:00 (2:00 p.m). Cosa succederà? La lavatrice avvia il ciclo di lavaggio alle 15:00 (3:00 p.m.) e termina alle 17:00 (5:00 p.m). Di seguito viene riportata la tempistica di questo esempio.

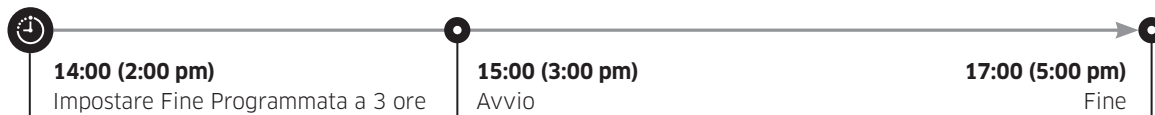

Operazioni

Impostazioni

Sicurezza bambini

Al fine di prevenire eventuali incidenti, la funzione Sicurezza bambini blocca tutti i tasti ad eccezione di **Accensione**.

- Per attivare la funzione Sicurezza bambini, tenere premuto **Temp.** e **Centrifuga** contemporaneamente per 3 secondi.
- Per disattivare la funzione Sicurezza bambini, tenere premuto **Temp.** e **Centrifuga** contemporaneamente per 3 secondi.

NOTA

- In stato Sicurezza bambini, per aggiungere indumenti o detersivo, è necessario prima disattivare la funzione Sicurezza bambini.
- L'impostazione rimarrà attiva fino al riavvio della macchina.

Segnale acustico On/Off

La funzione può essere attivata o disattivata. L'impostazione rimarrà attiva fino al riavvio della macchina.

- Per escludere l'audio, tenere premuto **Centrifuga** e **Opzioni** simultaneamente per 3 secondi.
- Per ripristinare l'audio, premere nuovamente per 3 secondi.

Manutenzione

Mantenere la macchina pulita in modo da prevenire il deterioramento delle prestazioni e conservarne la durata.

Eco pulizia cestello

Eeguire questo programma regolarmente per mantenere pulito il cestello e rimuovere eventuali batteri.

1. Premere il tasto **Accensione** per accendere la lavatrice.
2. Ruotare il **Selettore programma** fino a selezionare **ECO PULIZIA CESTELLO**.
3. Premere **Avvio/Pausa**.

NOTA

La temperatura dell'acqua per il programma ECO PULIZIA CESTELLO è impostata a 70 °C e non può essere variata.

ATTENZIONE

Non utilizzare agenti di pulizia per la pulizia del cestello. La presenza di residui chimici nel cestello deteriora le prestazioni di lavaggio.

Promemoria ECO PULIZIA CESTELLO

- Il promemoria ECO PULIZIA CESTELLO compare nella schermata principale ogni 40 lavaggi. E' consigliabile eseguire la funzione ECO PULIZIA CESTELLO regolarmente.
- Alla prima visualizzazione di questo promemoria, è possibile ignorarlo per sei volte consecutive. Dal 7° lavaggio il promemoria non comparirà più. Il messaggio tuttavia comparirà nuovamente il successivo 40° lavaggio.

Manutenzione

Smart Check

Per attivare questa funzione, è necessario prima scaricare la app **Samsung Smart Washer** nel **Play Store** o **Apple Store** e installarla su un dispositivo mobile dotato di videocamera.

La funzione Smart Check è stata ottimizzata per i telefoni della serie Galaxy & iPhone (solo modelli che ne sono dotati).

- 1.** Tenere premuto **Opzioni** e **Fine Programmata** simultaneamente per 3 secondi per accedere alla modalità Smart Check.
- 2.** La lavatrice inizia la procedura di auto diagnosi in background e visualizza un codice informativo all'insorgenza di un problema.
- 3.** Eseguire la app **Samsung Smart Washer** sul dispositivo mobile e toccare il tasto **Smart Check**.
- 4.** Posizionare il dispositivo mobile vicino al display della lavatrice in modo che i due apparecchi siano rivolti uno verso l'altro. Successivamente, la app riconoscerà automaticamente il codice informativo.
- 5.** Una volta riconosciuto correttamente il codice informativo, la app fornirà le informazioni sul problema e le soluzioni applicabili.

NOTA

- Il nome della funzione, Smart Check, può variare in base alla lingua.
- In presenza di una forte illuminazione ambientale riflessa sul display della lavatrice, la app potrebbe non riconoscere il codice informativo.
- Se la app non riesce a riconoscere il codice Smart Check, digitare il codice informativo manualmente nella schermata della app.

Scarico di emergenza

Se si verifica una interruzione di corrente, scaricare l'acqua contenuta nel cestello prima di estrarre il bucato.

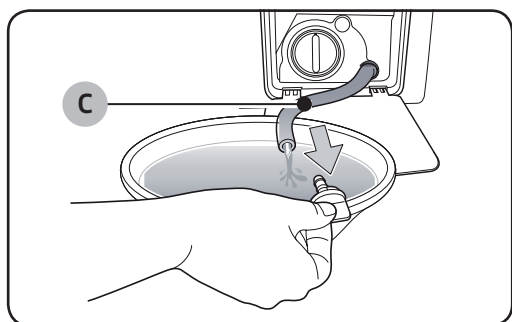
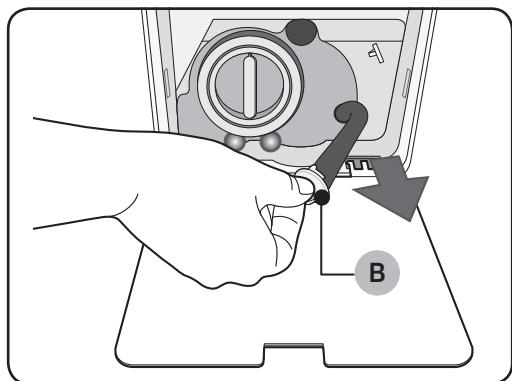
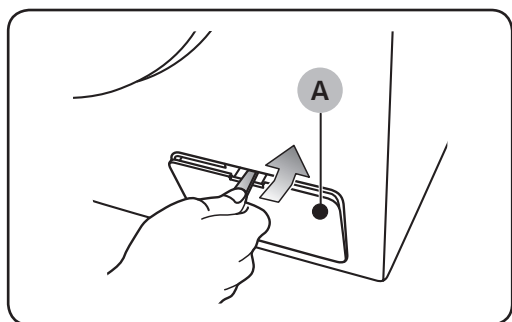

1. Spegner la lavatrice e scollegare la spina dalla presa elettrica.
2. Aprire il **coprifiltro (A)** utilizzando una moneta o una chiave.

3. Appoggiare un contenitore ampio e vuoto intorno al tappo ed estendere il tubo di scarico di emergenza nel contenitore trattenendo il **tappo del tubo (B)**.

4. Aprire il tappo del tubo e lasciare defluire l'acqua attraverso il **tubo di scarico di emergenza (C)** nel contenitore.
5. Al termine, chiudere il tappo del tubo e reinserire il tubo di scarico. Quindi richiudere il coprifiltro.

NOTA

Usare un contenitore ampio poiché l'acqua residua nel cestello potrebbe essere maggiore del previsto.

Manutenzione

Pulizia

Superficie della lavatrice

Usare un panno morbido e detersivo non abrasivo. Non spruzzare acqua sulla lavatrice.

Filtro a retina

Pulire il filtro a retina del tubo dell'acqua almeno due volte l'anno.

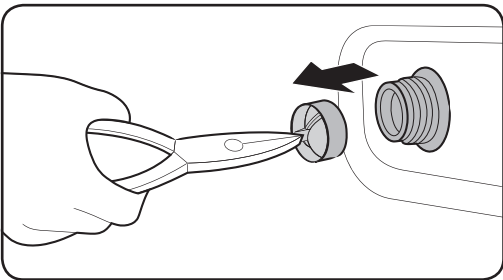
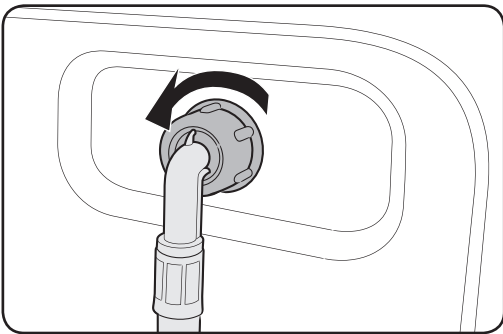

1. Spegnere la lavatrice e scollegare la spina dalla presa di corrente.
2. Chiudere il rubinetto dell'acqua.
3. Allentare e scollegare il tubo dell'acqua dal retro della lavatrice. Coprire il tubo con un panno per impedire la fuoriuscita di acqua.
4. Usare delle pinze per estrarre il filtro a retina dalla valvola di ingresso.
5. Immergere completamente il filtro in acqua in modo che anche il connettore filettato sia anch'esso immerso.
6. Lasciare asciugare completamente il filtro a retina all'ombra.
7. Rimontare il filtro a retina nella valvola di ingresso e ricollegare il tubo dell'acqua nella valvola di ingresso.
8. Aprire il rubinetto dell'acqua.

NOTA

Se il filtro a retina è otturato, sullo schermo comparirà il codice informativo “4C”.

Filtro della pompa

È consigliabile pulire il filtro della pompa almeno 5 o 6 volte l'anno per impedirne l'ostruzione. Un filtro della pompa ostruito può ridurre l'effetto delle bolle.

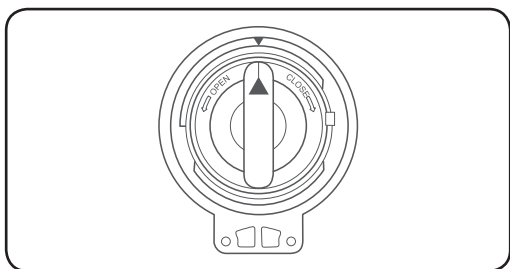
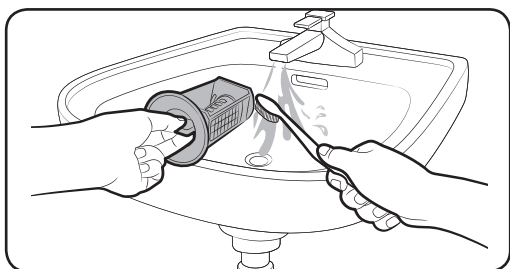
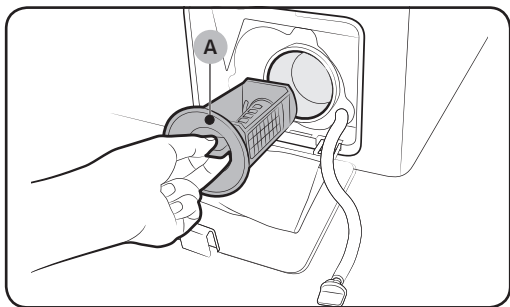

1. Spegnerne la lavatrice e scollegare la spina dalla presa di corrente.
2. Scaricare l'acqua rimanente all'interno del cestello. Vedere la sezione “Scarico di emergenza”.
3. Aprire il coprifiltro utilizzando una moneta o una chiave.
4. Ruotare la manopola del filtro della pompa verso sinistra e scaricare l'acqua rimanente.
5. Pulire il filtro della pompa usando delle spazzole morbide. Assicurarsi che l'elica della pompa di scarico all'interno del filtro non sia ostruita.
6. Rimontare il filtro della pompa e ruotare la manopola del filtro verso destra.

NOTA

- Alcuni filtri di pompa sono dotati di una manopola di sicurezza progettata per prevenire incidenti ai bambini. Per aprire la manopola di sicurezza del filtro della pompa, spingerla e ruotarla in senso antiorario. Il meccanismo a molla della manopola di sicurezza aiuta ad aprire il filtro.
- Per chiudere la manopola del filtro della pompa, ruotarla in senso orario. La molla emette un suono di sfregamento, e ciò è da considerarsi normale.

NOTA

Se il filtro della pompa è otturato, sullo schermo comparirà il codice informativo “5C”.

Manutenzione

⚠ ATTENZIONE

- Verificare che il tappo del filtro sia chiuso correttamente dopo avere pulito il filtro. In caso contrario, sussiste il pericolo di perdite.
- Verificare che il filtro sia inserito correttamente dopo averlo pulito. In caso contrario, ciò potrebbe causare un malfunzionamento o una perdita.

Vaschetta del detersivo

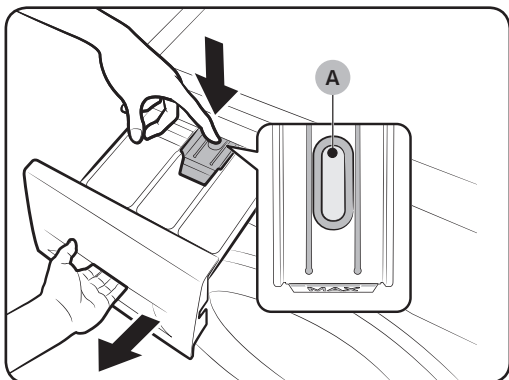

1. Tenendo abbassata la **leva di sgancio (A)** presente nella parte interna della vaschetta, estrarla.
2. Rimuovere la **leva di sgancio** ed il **contenitore del detersivo liquido** dalla vaschetta.

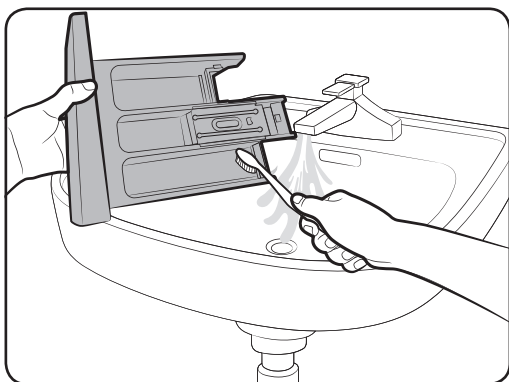

3. Pulire i comparti in acqua corrente usando una spazzola morbida.

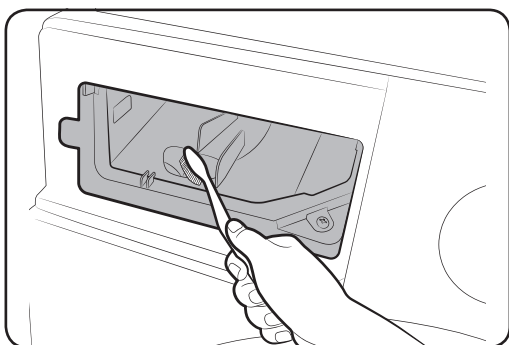

4. Pulire la vaschetta usando una spazzola morbida.
5. Reinscrivere la **leva di sgancio** ed il **contenitore del detersivo liquido** nella vaschetta.
6. Spingere la vaschetta verso l'interno per chiuderla.

NOTA

Per rimuovere eventuale detersivo residuo, eseguire un ciclo di **RISCIACQUO+CENTRIFUGA** a cestello vuoto.

Ripristino dopo il congelamento

La lavatrice potrebbe congelare se la temperatura scendesse al di sotto di 0 °C.

1. Spegnerla lavatrice e scollegare la spina dalla presa di corrente.
2. Versare acqua calda sul rubinetto dell'acqua per allentarlo se congelato.
3. Scollegare il tubo dell'acqua ed immergerlo in acqua calda.
4. Versare acqua calda nel cestello ed lasciarvela per circa 10 minuti.
5. Ricollegare il tubo di carico dell'acqua al rubinetto.

NOTA

Se la lavatrice ancora non funziona regolarmente, ripetere i passaggi sopra indicati fino a ripristinare la normale funzionalità.

Manutenzione della lavatrice dopo un lungo periodo di inutilizzo

Evitare di lasciare la lavatrice inutilizzata per un lungo periodo di tempo. In questo caso, scaricare l'acqua residua dalla lavatrice e scollegare la spina dalla presa di corrente.

1. Ruotare il **Selettore programma** per selezionare un programma di **RISCIACQUO+CENTRIFUGA**.
2. Vuotare il cestello e selezionare **Avvio/Pausa**.
3. Al termine del programma, chiudere il rubinetto e scollegare il tubo dell'acqua.
4. Spegnerla lavatrice e scollegare la spina dalla presa di corrente.
5. Aprire lo sportello per permettere la circolazione dell'aria attraverso il cestello.

Risoluzione dei problemi

Checkpoint

Se si verifica un problema con la lavatrice, controllare per prima cosa la tabella sottostante e provare i suggerimenti indicati.

| Problema | Azione |
|--|---|
| Il prodotto non si avvia. | <ul style="list-style-type: none">• Verificare che la lavatrice sia collegata ad una presa di corrente.• Verificare che lo sportello sia ben chiuso.• Verificare che i rubinetti dell'acqua siano aperti.• Premere Avvio/Pausa per avviare la lavatrice.• Verificare che la funzione Sicurezza bambini  non sia attiva.• Prima che la lavatrice inizi a caricare acqua, l'apparecchio emetterà una serie di ticchettii eseguendo il controllo della chiusura dello sportello, quindi effettuerà uno scarico rapido.• Sostituire il fusibile o ripristinare l'interruttore. |
| L'acqua di carico non è sufficiente o non viene erogata del tutto. | <ul style="list-style-type: none">• Aprire completamente il rubinetto dell'acqua.• Verificare che lo sportello sia ben chiuso.• Verificare che il tubo di carico dell'acqua non sia congelato.• Verificare che il tubo di carico dell'acqua non sia piegato o ostruito.• Verificare che la pressione dell'acqua di carico sia sufficiente. |
| Al termine di un programma, resta del detersivo nella vaschetta. | <ul style="list-style-type: none">• Verificare che la lavatrice stia operando con sufficiente pressione dell'acqua.• Verificare di avere aggiunto il detersivo nel comparto centrale della vaschetta del detersivo.• Verificare che il coperchio di risciacquo sia correttamente montato.• Qualora si utilizzi detersivo granulare, assicurarsi che il selettore del detersivo sia nella posizione superiore.• Rimuovere il tappo del risciacquo e pulire la vaschetta del detersivo. |
| Vibrazioni eccessive o rumorosità. | <ul style="list-style-type: none">• Assicurarsi che la lavatrice sia posizionata su una superficie livellata e stabile che non sia scivolosa. Se il pavimento non è livellato, usare i piedini per regolare l'altezza della lavatrice.• Rimuovere i bulloni di trasporto.• Verificare che la lavatrice stia operando non a contatto con altri oggetti.• Assicurarsi che il carico del lavaggio sia bilanciato.• Il motore può essere rumoroso durante il normale funzionamento.• Le salopette o gli indumenti con parti metalliche possono creare rumorosità durante il lavaggio. Ciò è normale.• Gli oggetti metallici quali le monete possono provocare rumorosità. Al termine del lavaggio, estrarre gli oggetti dal cestello o dall'involucro del filtro. |

| Problema | Azione |
|---|--|
| Non scarica o centrifuga. | <ul style="list-style-type: none"> • Verificare che il tubo di scarico sia dritto per tutto il percorso fino allo scarico. In caso di una ostruzione dello scarico, chiamare l'assistenza. • Verificare che il filtro detriti non sia ostruito. • Chiudere lo sportello e premere il tasto Avvio/Pausa. Per ragioni di sicurezza, la lavatrice non si avvia né centrifuga finché lo sportello non risulta chiuso. • Verificare che il tubo di scarico non sia congelato od ostruito. • Assicurarsi che il tubo di scarico sia collegato ad un sistema di scarico non ostruito. • Se la lavatrice non viene alimentata con sufficiente potenza, non effettuerà temporaneamente né lo scarico né la centrifuga. Non appena la lavatrice riceve sufficiente alimentazione, ripristinerà il suo normale funzionamento. |
| Lo sportello non si apre. | <ul style="list-style-type: none"> • Premere Avvio/Pausa per arrestare la lavatrice. • Lo sblocco del meccanismo di chiusura potrebbe richiedere alcuni istanti. • Lo sportello non si apre per 3 minuti dopo il termine del lavaggio o lo spegnimento della lavatrice. • Assicurarsi che tutta l'acqua contenuta nel cestello venga scaricata. • Lo sportello potrebbe non aprirsi qualora nel cestello sia rimasta dell'acqua. Scaricare il cestello ed aprire lo sportello manualmente. • Assicurarsi che la spia del blocco dello sportello sia spenta. La spia del blocco dello sportello si spegne una volta scaricata completamente l'acqua dal cestello. |
| Residui eccessivi di detersivo. | <ul style="list-style-type: none"> • Assicurarsi di usare i tipi consigliati di detersivo. • Usare detersivi ad alta efficienza (HE) al fine di prevenire la formazione di grumi. • Ridurre la quantità di detersivo in caso di acqua dolce, piccoli carichi di lavaggio o carichi poco sporchi. • Si sconsiglia l'uso di detersivi non-HE. |
| Impossibile aggiungere ulteriori detersivi. | <ul style="list-style-type: none"> • Assicurarsi che il detersivo rimanente e di ammorbidente non sia oltre il limite. |

Risoluzione dei problemi

| Problema | Azione |
|---|---|
| Si ferma. | <ul style="list-style-type: none">• Inserire la spina in una presa di corrente funzionante.• Sostituire il fusibile o ripristinare l'interruttore.• Chiudere lo sportello e premere Avvio/Pausa per avviare la lavatrice. Per ragioni di sicurezza, la lavatrice non si avvia né centrifuga finché lo sportello non risulta chiuso.• Prima che la lavatrice inizi a caricare acqua, l'apparecchio emetterà una serie di ticchettii eseguendo il controllo della chiusura dello sportello, quindi effettuerà uno scarico rapido.• Il programma impostato può prevedere una pausa o un periodo di ammollo. Attendere brevemente l'eventuale avvio della lavatrice.• Verificare che i filtri a retina sui rubinetti di carico dell'acqua non siano ostruiti. Pulire periodicamente i filtri a retina.• Se la lavatrice non viene alimentata con sufficiente potenza, non effettuerà temporaneamente né lo scarico né la centrifuga. Non appena la lavatrice riceve sufficiente alimentazione, ripristinerà il suo normale funzionamento. |
| La lavatrice si riempie con acqua a temperatura errata. | <ul style="list-style-type: none">• Aprire completamente entrambi i rubinetti.• Verificare la corretta selezione della temperatura.• Assicurarci che i tubi siano collegati ai rubinetti giusti. Flussare l'acqua.• Assicurarci che il boiler sia impostato in modo da erogare acqua calda ad una temperatura di 49 °C (120 °F). Verificare inoltre la capacità di riscaldamento dell'acqua e la velocità di ripristino.• Scollegare i tubi e pulire il filtro a retina. Il filtro a retina potrebbe essere ostruito.• Durante il riempimento della lavatrice, la temperatura dell'acqua potrebbe cambiare dal momento che la funzione di controllo della temperatura controlla la temperatura dell'acqua in entrata. Ciò è normale.• Durante il riempimento della lavatrice, si potrà notare che nel dispenser viene erogata solo acqua calda o solo acqua fredda quando vengono selezionate temperature calde o fredde. Questa è una funzione normale della funzione di controllo automatico della temperatura poiché la lavatrice determina la temperatura dell'acqua. |
| Al termine del programma gli indumenti sono ancora bagnati. | <ul style="list-style-type: none">• Usare le velocità di centrifuga High (Alta) o Extra High (Molto alta).• Usare detersivi ad alta efficienza (HE) al fine di prevenire la formazione di grumi.• Il carico è troppo piccolo. Carichi di piccole dimensioni (uno o due capi) possono sbilanciarsi e non centrifugare correttamente.• Verificare che il tubo di scarico non sia piegato od ostruito. |

| Problema | Azione |
|---|---|
| Si riscontrano perdite d'acqua. | <ul style="list-style-type: none"> • Verificare che lo sportello sia ben chiuso. • Assicurarsi che tutti i collegamenti dei tubi siano correttamente eseguiti. • Assicurarsi che una estremità del tubo di scarico sia correttamente inserita e fissata al sistema di scarico. • Evitare il sovraccarico della lavatrice. • Usare detersivi ad alta efficienza (HE) al fine di prevenire la formazione di grumi. |
| Odore. | <ul style="list-style-type: none"> • Si sono accumulati eccessivi residui di detersivo nelle cavità che possono causare l'emanazione di odori sgradevoli. • Eseguire regolari programmi di risciacquo al fine di sanitarizzare la lavatrice. • Pulire la guarnizione dello sportello (diaframma). • Asciugare l'interno della lavatrice al termine di un programma. |
| Non si nota l'emissione di bolle (solo nei modelli con emissione di bolle). | <ul style="list-style-type: none"> • Il sovraccarico può ostruire la formazioni di bolle. • Gli indumenti molto sporchi potrebbero non generare bolle. |

Se il problema persiste, rivolgersi ad un centro di assistenza autorizzato.

Risoluzione dei problemi

Codici informativi

Se la lavatrice non funziona, osservare il codice informativo visualizzato sul display. Verificare la tabella sotto e provare i suggerimenti riportati.

| Codice | Azione |
|---------|--|
| 4C | L'acqua non viene erogata. <ul style="list-style-type: none">• Verificare che i rubinetti dell'acqua siano aperti.• Verificare che le tubazioni dell'acqua non siano ostruite.• Verificare che i rubinetti dell'acqua non siano congelati.• Verificare che la lavatrice stia operando con sufficiente pressione dell'acqua.• Verificare che i rubinetti dell'acqua calda e fredda siano correttamente collegati.• Pulire il filtro a retina poiché potrebbe essere ostruito. |
| 4C2 | <ul style="list-style-type: none">• Verificare che il tubo dell'acqua fredda sia saldamente collegato al rubinetto dell'acqua fredda. Se il tubo è collegato al rubinetto dell'acqua calda, il bucato potrebbe deformarsi durante l'uso di alcuni programmi di lavaggio. |
| 5C | L'acqua non viene drenata. <ul style="list-style-type: none">• Verificare che il tubo di scarico non sia congelato od ostruito.• Verificare che il tubo di scarico sia posizionato correttamente, in base al tipo di collegamento effettuato.• Pulire il filtro detriti poiché potrebbe essere ostruito.• Verificare che il tubo di scarico sia dritto per tutto il percorso fino allo scarico.• Se il codice informativo persiste, rivolgersi al Centro assistenza clienti. |
| dC | Funzionamento dell'asciugatrice con lo sportello aperto. <ul style="list-style-type: none">• Verificare che lo sportello sia ben chiuso.• Assicurarsi che non sia rimasto impigliato alcun indumento nello sportello. |
| OC | L'acqua fuoriesce. <ul style="list-style-type: none">• Riavviare dopo la centrifuga.• Se il codice informativo persiste, rivolgersi al Centro assistenza clienti Samsung. |
| LC, LC1 | Controllare il collegamento del tubo di scarico. <ul style="list-style-type: none">• Assicurarsi che l'estremità del tubo di scarico sia posizionata sul pavimento.• Verificare che il tubo di scarico non sia ostruito.• Se il codice informativo persiste, rivolgersi al Centro assistenza clienti. |

























| Codice | Azione |
|--------|--|
| Ub | <p>La centrifuga non si attiva.</p> <ul style="list-style-type: none"> Assicurarsi che il bucato sia inserito in modo uniforme. Verificare che la lavatrice sia installata su una superficie piana e stabile. Ridistribuire il carico. Se il carico è costituito da un solo capo, ad esempio un accappatoio o un paio di jeans, il risultato finale della centrifuga potrebbe non essere soddisfacente e sul display verrà visualizzato il messaggio "Ub". |
| 3C | <p>Controllare il funzionamento del motore.</p> <ul style="list-style-type: none"> Provare a riattivare il programma dall'inizio. Se il codice informativo persiste, rivolgersi al Centro assistenza clienti. |
| UC | <p>Verificare il controllo elettronico.</p> <ul style="list-style-type: none"> Controllare la corretta alimentazione. Se il codice informativo persiste, rivolgersi al Centro assistenza clienti. |
| | <p>Rilevata una tensione bassa</p> <ul style="list-style-type: none"> Verificare che il cavo di alimentazione sia saldamente collegato. Se il codice informativo persiste, rivolgersi al Centro assistenza clienti. |
| HC | <p>Controllo temperatura elevata riscaldamento</p> <ul style="list-style-type: none"> Se il codice informativo persiste, rivolgersi al Centro assistenza clienti. |
| 1C | <p>Il sensore di livello dell'acqua non funziona correttamente.</p> <ul style="list-style-type: none"> Provare a spegnere e riavviare il programma. Se il codice informativo persiste, contattare un centro di assistenza autorizzato. |
| AC | <p>Verificare la comunicazione tra la scheda madre (PBA) principale e quella secondaria.</p> <ul style="list-style-type: none"> Provare a spegnere e riavviare il programma. Se il codice informativo persiste, contattare un centro di assistenza autorizzato. |

Se il codice informativo persiste, rivolgersi al Centro assistenza clienti Samsung.

Specifiche

Tabella tessuti

I simboli seguenti forniscono le istruzioni sulla cura dei tessuti. Le etichette di lavaggio prevedono quattro simboli che compaiono in questo ordine: lavaggio, candeggio, asciugatura e stiratura (e lavaggio a secco laddove necessario). L'uso dei simboli garantisce una uniformità tra i produttori di decorazioni di capi nazionali e di importazione. Seguire le istruzioni di lavaggio riportate al fine di massimizzare la durata delle decorazioni e ridurre eventuali problemi di lavaggio.

| | | | |
|---|--|---|---|
|  | Materiale resistente |  | Non stirare |
|  | Tessuto delicato |  | Lavabile a secco con solventi |
|  | Capo lavabile a 95 °C |  | Lavaggio a secco |
|  | Capo lavabile a 60 °C |  | Lavabile a secco solo con percloro, benzina leggera, alcool puro o R113 |
|  | Capo lavabile a 40 °C |  | Lavabile a secco solo con benzina avio, alcool puro o R113 |
|  | Capo lavabile a 30 °C |  | Non lavabile a secco |
|  | Lavabile solo a mano |  | Asciugare steso |
|  | Lavabile solo a secco |  | Può essere asciugato appeso |
|  | Può essere candeggiato in acqua fredda |  | Asciugare appeso |
|  | Non candeggiare |  | Asciugare in asciugatrice a temperatura normale |
|  | Stirabile a max 200 °C |  | Asciugare in asciugatrice a temperatura ridotta |
|  | Stirabile a max 150 °C |  | Non asciugare in asciugatrice |
|  | Stirabile a max 100 °C | | |

Aiutare l'ambiente

- Questa apparecchiatura è stata costruita con materiali riciclabili. Per smaltire l'apparecchiatura, osservare le normative locali relative allo smaltimento dei rifiuti. Tagliare il cavo di alimentazione, dopo averlo scollegato dalla presa, in modo che l'apparecchio non possa più essere collegato a una fonte di alimentazione. Rimuovere lo sportello in modo che animali e bambini non possano rimanere intrappolati all'interno dell'apparecchio.
- Non superare la quantità di detersivo indicata nelle istruzioni per l'uso fornite dal produttore del detersivo.
- Usare prodotti per smacchiare e candeggine prima di lavare solo se strettamente necessario.
- Risparmiare acqua ed elettricità effettuando carichi di bucato adeguati (la quantità ottimale dipende dal programma selezionato).

Specifiche

Foglio specifiche

“ * ” Gli asterischi indicano varianti di modello che possono cambiare (0-9) o (A-Z).



| Tipo | | Lavatrice a carica frontale | |
|--------------------------------------|-------------------------|-----------------------------|---------------|
| Nome modello | | WW60J4**** | |
| Dimensioni | | L600 x P450 x A850 (mm) | |
| Pressione dell'acqua | | 50 kPa - 800 kPa | |
| Peso NETTO | | 54,0 kg | |
| Capacità di lavaggio e di centrifuga | | 6,0 kg | |
| Consumo elettrico | Lavaggio ed asciugatura | 220 V | 2000 W |
| | | 240 V | 2400 W |
| Giri centrifuga | | WW60J42**** | WW60J406*** |
| | | 1200 giri/min | 1000 giri/min |

NOTA

Aspetto e specifiche sono soggetti a modifica senza preavviso allo scopo di migliorare costantemente la qualità del prodotto.

Secondo Normative (UE) N. 1061/2010



* * Gli asterischi indicano varianti di modello che possono cambiare (0-9) o (A-Z).

| Samsung | | |
|--|----------------|-------------|
| Nome modello | | WW60J421*** |
| Capacità | kg | 6,0 |
| Classe di efficienza energetica su una scala da D (meno efficiente) a A+++ (più efficiente). | | A+++ |
| Il consumo energetico annuo (basato su 220 cicli di lavaggio standard con programmi per Cotone a 60 °C e 40 °C a pieno carico e a carico parziale, e consumo in modalità off e "left on". Il consumo di energia effettivo dipenderà dalla modalità di utilizzo dell'apparecchiatura). | kWh/anno | 122 |
| Consumo di energia | | |
| Programma standard per cotone a 60 °C a pieno carico | kWh | 0,64 |
| Programma standard per cotone a 60 °C a carico parziale | kWh | 0,52 |
| Programma standard per cotone a 40 °C a carico parziale | kWh | 0,40 |
| Consumo energetico ponderato in modalità off. | W | 0,48 |
| Consumo energetico ponderato in modalità left-on. | W | 5,00 |
| Il consumo di acqua annuo (basato su 220 cicli di lavaggio standard con programmi per Cotone a 60 °C e 40 °C a pieno carico e a carico parziale. Il consumo di acqua effettivo dipenderà dalla modalità di utilizzo dell'apparecchiatura). | L/anno | 7300 |
| Efficienza di asciugatura | | |
| La classe di efficienza di asciugatura su una scala da G (meno efficiente) a A (più efficiente) | | B |
| Velocità max centrifuga | giri/min | 1200 |
| Umidità residua | % | 53 |
| I programmi  COTONE 60 °C e  COTONE 40 °C sono il 'programma standard cotone 60 °C' e 'programma standard cotone 40 °C'. Tali programmi sono adatti per il lavaggio di indumenti in cotone normalmente sporchi e sono i più efficienti (per consumo di acqua ed energia) per questo tipo di indumenti. In tali programmi l'effettiva temperatura dell'acqua può differire dalla temperatura dichiarata. Al termine dell'installazione eseguire la modalità Calibrazione (vedere "Eseguire la Calibrazione (consigliata)" a pagina 23). | | |
| Durata dei programmi standard | | |
| Programma standard per cotone a 60 °C a pieno carico | min | 260 |
| Programma standard per cotone a 60 °C a carico parziale | min | 240 |
| Programma standard per cotone a 40 °C a carico parziale | min | 220 |
| La durata della modalità left-on (TI) | min | 2 |
| Le emissioni rumorose aeree espresse in dB(A) re 1 pW ed arrotondate all'intero più prossimo durante il ciclo di lavaggio e di centrifuga per il programma standard per cotone a 60 °C a pieno carico; | | |
| Lavaggio | dB (A) re 1 pW | 55 |
| Centrifuga | dB (A) re 1 pW | 76 |
| Installazione libera | | |



Specifiche

Secondo Normative (UE) N. 1061/2010

* * Gli asterischi indicano varianti di modello che possono cambiare (0-9) o (A-Z).

| Samsung | | | |
|--|----------------|-------------|-------------|
| Nome modello | | WW60J426*** | WW60J406*** |
| Capacità | kg | 6,0 | |
| Classe di efficienza energetica su una scala da D (meno efficiente) a A+++ (più efficiente). | | A+++ | |
| Il consumo energetico annuo (basato su 220 cicli di lavaggio standard con programmi per Cotone a 60 °C e 40 °C a pieno carico e a carico parziale, e consumo in modalità off e "left on". Il consumo di energia effettivo dipenderà dalla modalità di utilizzo dell'apparecchiatura). | | kWh/anno | 153 |
| Consumo di energia | | | |
| Programma standard per cotone a 60 °C a pieno carico | kWh | 0,86 | |
| Programma standard per cotone a 60 °C a carico parziale | kWh | 0,62 | |
| Programma standard per cotone a 40 °C a carico parziale | kWh | 0,46 | |
| Consumo energetico ponderato in modalità off. | W | 0,48 | |
| Consumo energetico ponderato in modalità left-on. | W | 5,00 | |
| Il consumo di acqua annuo (basato su 220 cicli di lavaggio standard con programmi per Cotone a 60 °C e 40 °C a pieno carico e a carico parziale. Il consumo di acqua effettivo dipenderà dalla modalità di utilizzo dell'apparecchiatura). | | L/anno | 7300 |
| Efficienza di asciugatura | | | |
| La classe di efficienza di asciugatura su una scala da G (meno efficiente) a A (più efficiente) | | B | C |
| Velocità max centrifuga | giri/min | 1200 | 1000 |
| Umidità residua | % | 53 | 62 |
| I programmi  COTONE 60 °C e  COTONE 40 °C sono il 'programma standard cotone 60 °C' e 'programma standard cotone 40 °C'. Tali programmi sono adatti per il lavaggio di indumenti in cotone normalmente sporchi e sono i più efficienti (per consumo di acqua ed energia) per questo tipo di indumenti. In tali programmi l'effettiva temperatura dell'acqua può differire dalla temperatura dichiarata. Al termine dell'installazione eseguire la modalità Calibrazione (vedere "Eseguire la Calibrazione (consigliata)" a pagina 23). | | | |
| Durata dei programmi standard | | | |
| Programma standard per cotone a 60 °C a pieno carico | min | 250 | |
| Programma standard per cotone a 60 °C a carico parziale | min | 193 | |
| Programma standard per cotone a 40 °C a carico parziale | min | 173 | |
| La durata della modalità left-on (TI) | min | 2 | |
| Le emissioni rumorose aeree espresse in dB(A) re 1 pW ed arrotondate all'intero più prossimo durante il ciclo di lavaggio e di centrifuga per il programma standard per cotone a 60 °C a pieno carico; | | | |
| Lavaggio | dB (A) re 1 pW | 61 | 61 |
| Centrifuga | dB (A) re 1 pW | 77 | 76 |
| Installazione libera | | | |

Informazioni sui principali cicli di lavaggio

| Modello | Cicli | Temperatura (°C) | Capacità (kg) | Durata (min) | Umidità residua (%) | | Consumo idrico (L/ciclo) | Consumo energetico (kWh/ciclo) |
|----------------------------|--|------------------|---------------|--------------|---------------------|---------------|--------------------------|--------------------------------|
| | | | | | 1200 giri/min | 1000 giri/min | | |
| WW60J421*** | COTONE | 20 | 3 | 136 | 59 | - | 38 | 0,28 |
| |  COTONE | 40 | 3 | 220 | 53 | - | 30 | 0,40 |
| | | 60 | 3 | 240 | 53 | - | 30 | 0,52 |
| | 6 | | 260 | 53 | - | 36 | 0,64 | |
| | SINTETICI | 40 | 3 | 132 | 35 | - | 36 | 0,45 |
| WW60J421*** WW60J426*** | COTONE | 20 | 3 | 118 | 59 | 65 | 38 | 0,32 |
| |  COTONE | 40 | 3 | 173 | 53 | 62 | 30 | 0,46 |
| | | 60 | 3 | 193 | 53 | 62 | 30 | 0,62 |
| | 6 | | 250 | 53 | 62 | 36 | 0,86 | |
| | SINTETICI | 40 | 3 | 131 | 35 | 40 | 36 | 0,49 |

I valori riportati in tabella sono stati misurati secondo lo Standard IEC60456/EN60456. Il consumo di acqua effettivo dipenderà dalla modalità di utilizzo dell'apparecchiatura.

Promemoria

Promemoria

DOMANDE O COMMENTI?

| NAZIONE | CHIAMARE IL NUMERO | O VISITARE IL SITO WEB |
|---------|---------------------------|--|
| ITALIA | 800-SAMSUNG (800.7267864) | www.samsung.com/it/support |

